

1:20

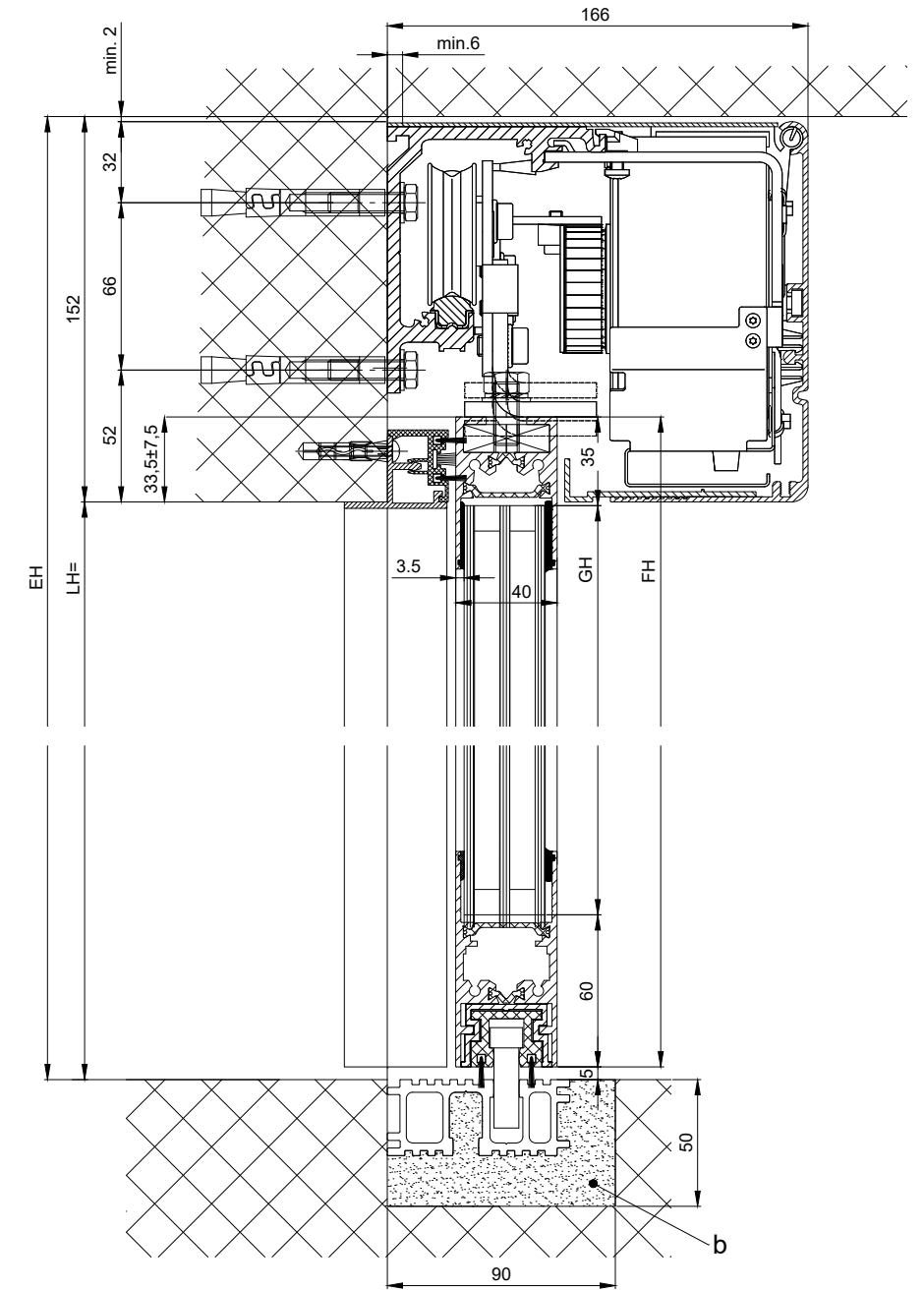
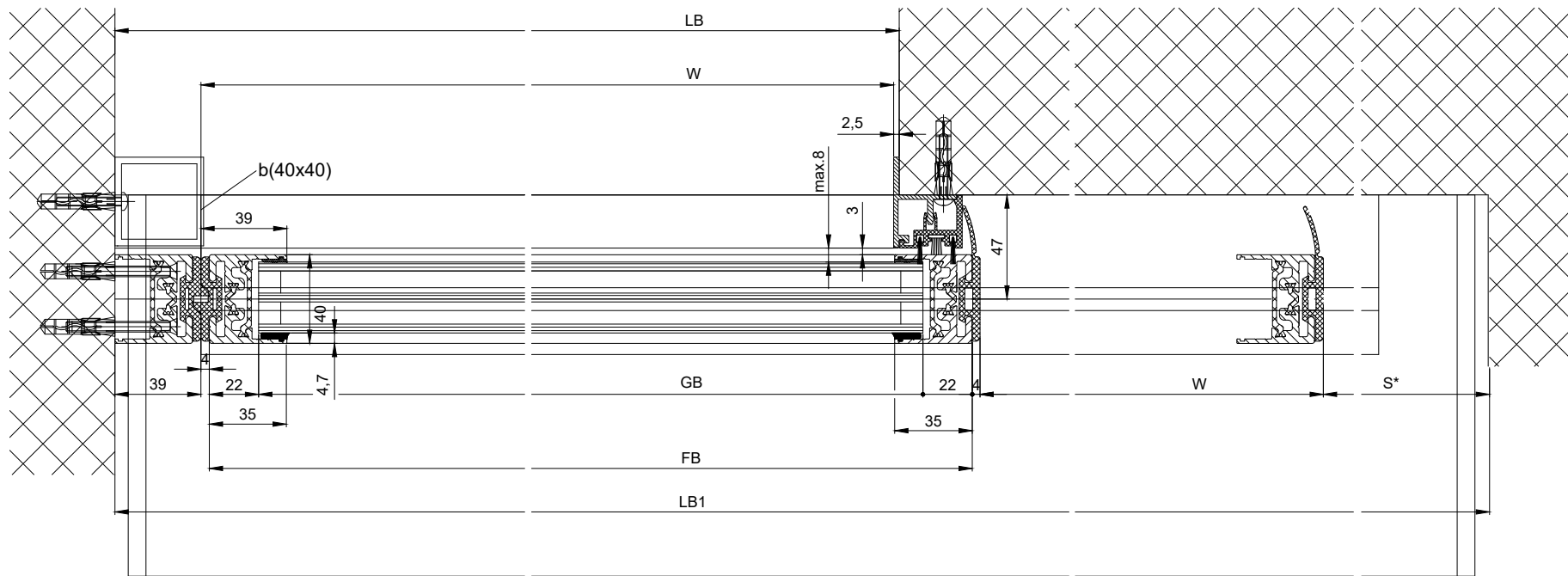
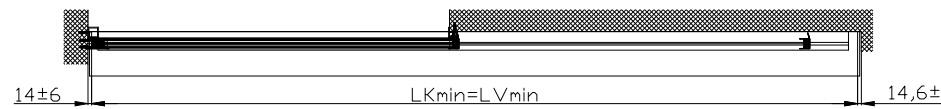
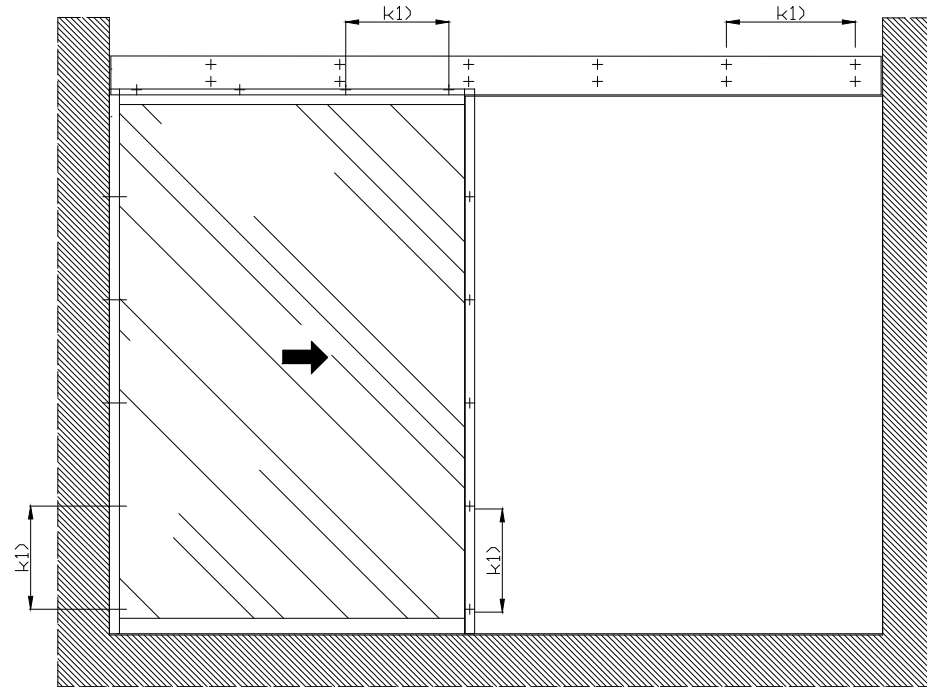

b) Bauseits ausgeführt

k1) Abstand/ Typ und Anzahl der Befestigungsschrauben entsprechend der Bausubstanz und erforderlichen Tragfähigkeit wählen.

Varianten siehe Zusatzblätter

Die Flügel müssen aus Materialien gefertigt sein, die bei Bruch zu keiner potentiellen Verletzungsgefahr führen können (bei Glas z.B. Einscheiben-Sicherheitsglas ESG, Verbund-Sicherheitsglas VSG, IV, etc.). Glasklare Flügel müssen gekennzeichnet sein und als solche erkannt werden können.

* Sicherheitsabstand nach Landesvorschrift

** Lichtschranken nach Landesvorschrift

Eloxal/Farbe _____ Zusatzangaben: _____
RAL _____

Objekt: _____

Kunde: _____

AuftragsNr.: _____ Datum: _____ Freigabevisum: _____

LB1=2W+S+78	
LB=W+41.5	
W=(LB1-S-78)/2	
LVmin=LB1-28	
LKmin=LVmin	
FB=W+31	
GB=FB-44	
FH=LH+26.5	
GH=FH-95	

	Massstab	Gezeichnet	15.01.17	REFL
	%	Gut zum Druck	.	.

Antriebs-Türtyp: Profilsystem Ausführung
iMotion 2302-ER LR32THERM ohne Festflügel

TORMAX ist eine Division und ein registriertes
Markenzeichen der Landert Motoren AG,
CH-8180 Bülach-Zürich

DokumentenNr.: T3_390_713 Index A