

TORMAX TRP – Revolving Door Drive



« L'entraînement idéal pour les portes carrousel **grandes** et **lourdes** à 3 et 4 vantaux. Des éléments de sécurité intégrés garantissent la sécurité des personnes dans toutes les situations. »

★★★★★
TORMAX
AUTOMATIC

Information produit

TORMAX TRP – Revolving Door Drive



Domaine d'application

- Portes carrousel à 3 et 4 vantaux d'un diamètre d'environ 4000 à 6000 mm, en fonction du type de porte carrousel.
- Portes carrousel à l'intérieur et à l'extérieur

Fonctionnalité

- 5 modes d'opération (NUIT, ROTATION, AUTO, SORTIE, MANUEL)
- Programmation individuelle possible sur place, par ex. formes des mouvements, messages d'alarme

Sécurité

- Limitation dynamique de la force
- Détecteurs de sécurité configurables
- Limitation de vitesse intégré, également hors tension
- Frein de secours
- Sécurité au démarrage et détection des obstacles

Technologie

- Entraînement de porte carrousel électromécanique
- Commande programmable et intelligente

Accessoires

- Verrou électromécanique
- Interrupteur à clé
- Module batterie pour ouverture d'urgence
- Interrupteur secours hors

Dimensions

- Dimensions de l'entraînement
L 541 × H 145 × P 150 mm

Raccordement au réseau

- 230 ou 115 VCA 50/60 Hz

Puissance absorbée

- Max. 380 W

Homologations (directives, normes)

- Conformité CE
- EN 60335-1/A2: 2006
- DIN 18650-1: 2010
- DIN 18650-2: 2010

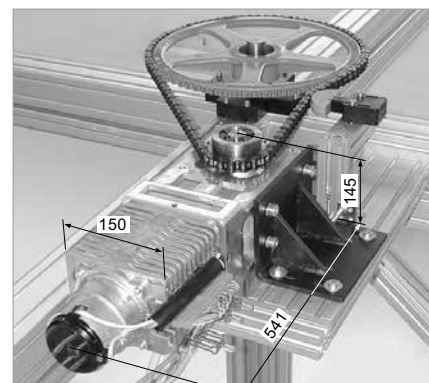

Unité moteur-entraînement avec jeu de pignon

