

1:20

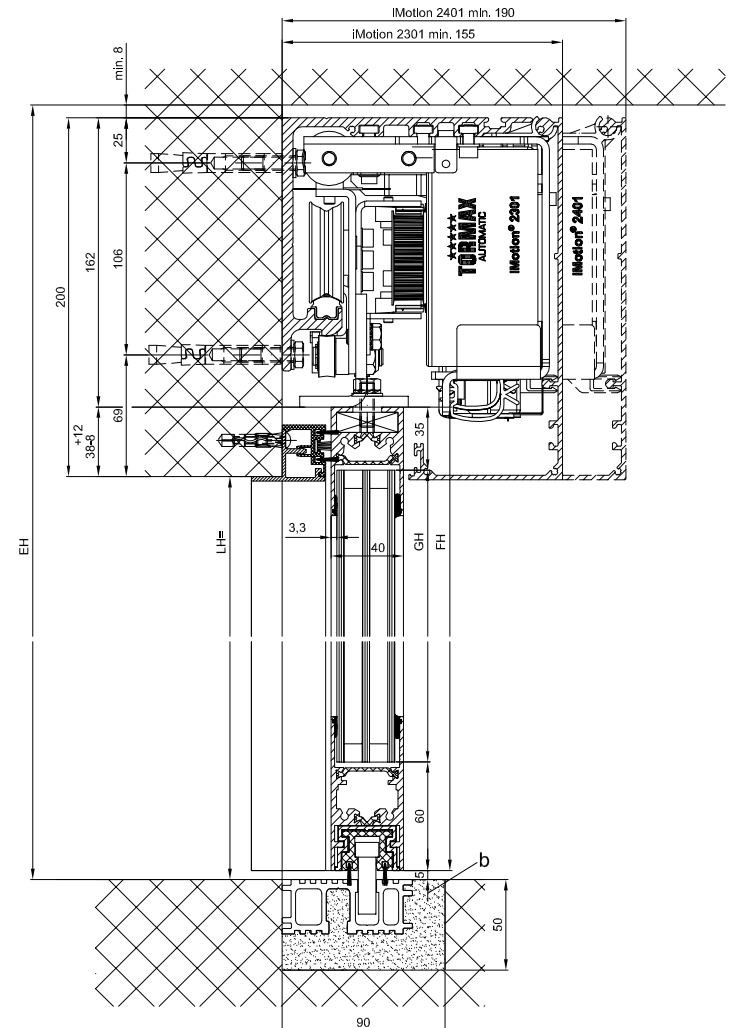
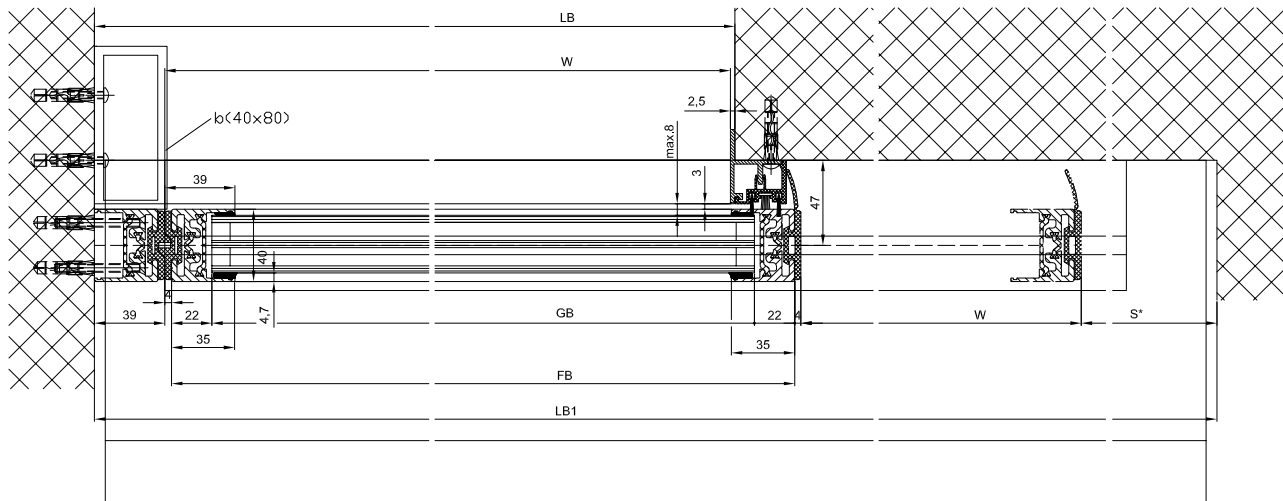
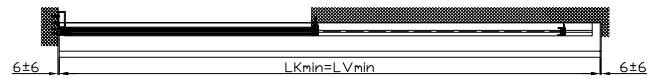
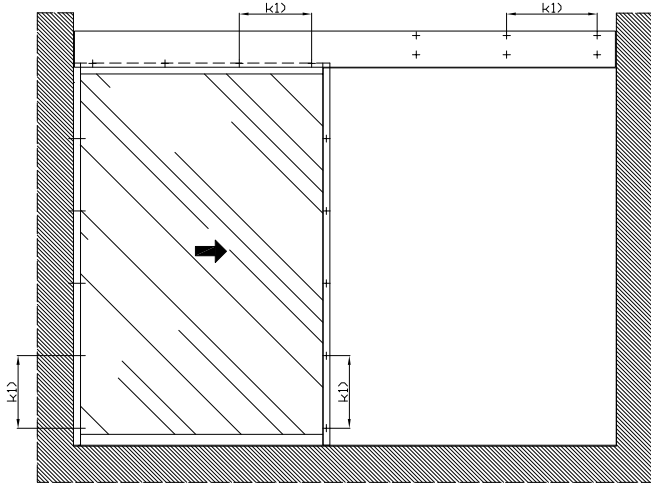

b) Bausells ausgeführt  
k1) Abstand/ Typ und Anzahl der Befestigungsschrauben aufgrund der Bausubstanz und erforderlichen Festigkeit gewählt

Varianten siehe Zusatzblatt

Die Flügel müssen aus Metallen gefertigt sein, die bei Bruch zu keiner potentiellen Verletzungsgefahr führen können (bei Glas z.B. Einschleiben-Sicherheitsglas ESG, Verbund-Sicherheitsglas VSG, IV, etc.), Glasklare Flügel müssen gekennzeichnet sein und als solche erkannt werden können.

\* Sicherheitsabstand nach Landesvorschrift

\*\* Lichtschranken nach Landesvorschrift

LB1=2W+S+78	Eloxal/Farbe:	Schicktdicke:	Zusatzangaben:
LB=W+41,5	RAL	:	
W=(LB1-S-78)/2	Objekt:		
LVmin=LB1-12	Kunde:		
LKmin=LVmin	AuftragsN.:	Datum:	Freigabevisum:
FB=W+31			
GB=FB-44			
FH=LH+33	Massstab	Gezeichnet	12.08.2011
GH=FH-95	%	Gut zum Druck	KDAN
	Antriebs-Türtyp:	Profilsystem:	Ausführung:
			2301_2401 ER-LR32THERM ohne Festflügel, Sturz
			DokumentenN.:
	<small>TORMAX ist eine Division und ein registriertes Markenzeichen der Landier Motoren AG, CH-8180 Bülach-Zürich</small>		Index
		T3_390_141	01